

Projektname Fischertechnik_VH

Projektnummer 010726

Projektbeschreibung Prägestation

Volodymyr Hubanov

Urheberrechtlich geschützt. Die Weitergabe sowie Vervielfältigung dieses Dokuments, Verwertung und Mitteilung seines Inhalts sind verboten, soweit nicht ausdrücklich gestattet.

			Projektname Fischertechnik_VH	Projektnummer 010726	EPLAN GmbH & Co. KG		Titel- / Deckblatt		=	&EAA
			Prägestation	Zeichnungsnummer						
Änderung	Datum	Name	Ersteller Volodymyr Hubanov	Geprüft von			Datum 03.07.2026	Bearb. ALFA	+	Seite 1 von 21

Urheberrechtlich geschützt. Die Weitergabe sowie Vervielfältigung dieses Dokuments, Verwertung und Mitteilung seines Inhalts sind verboten, soweit nicht ausdrücklich gestattet.

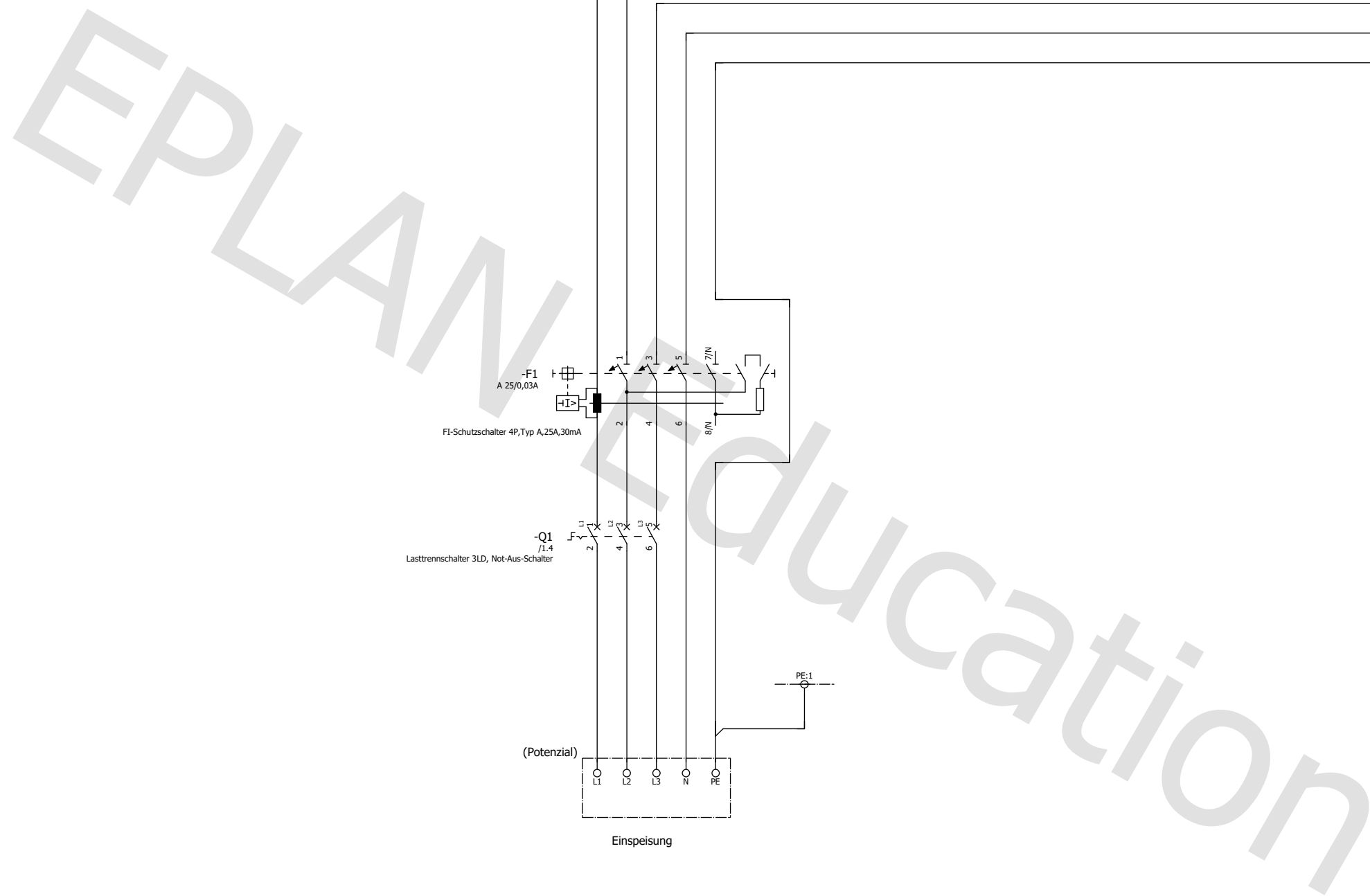

L1 / 2.0
L2 / 13.0
L3 / 13.0
N / 2.0
PE / 2.0

			Projektname	Fischertechnik_VH	Projektnummer	010726	EPLAN GmbH & Co. KG		Hauptstromkreis		=	&EFS	
			Prägestation		Zeichnungsnummer							Schaltkreisdokumente	
Änderung	Datum	Name	Ersteller	Volodymyr Hubanov	Geprüft von		Datum	03.07.2026	Bearb.	ALFA	+	Seite	1
											Blatt	4 von 21	

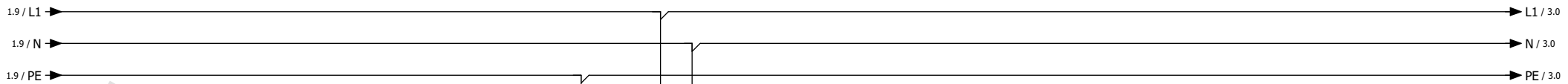

-F2
/9.5
DS201A-B10/0,03 FI/LS-Schalter 6kA, 1P+N, Typ A, B 10, 30mA

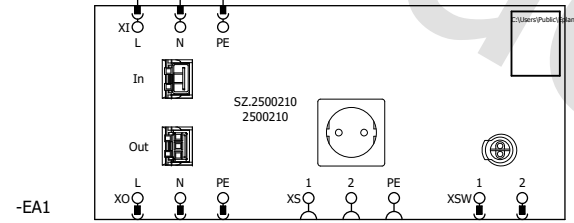
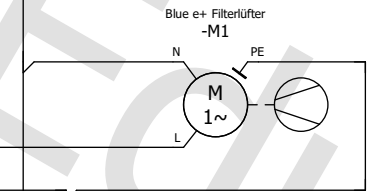
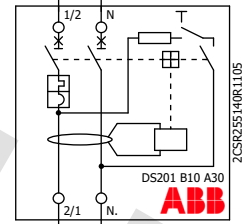

Systemleuchte LED 900, 100-240 V, L: 437 mm, mit Steckdose

Urheberrechtlich geschützt. Die Weitergabe sowie Vervielfältigung dieses Dokuments, Verwertung und Mitteilung seines Inhalts sind verboten, soweit nicht ausdrücklich gestattet.

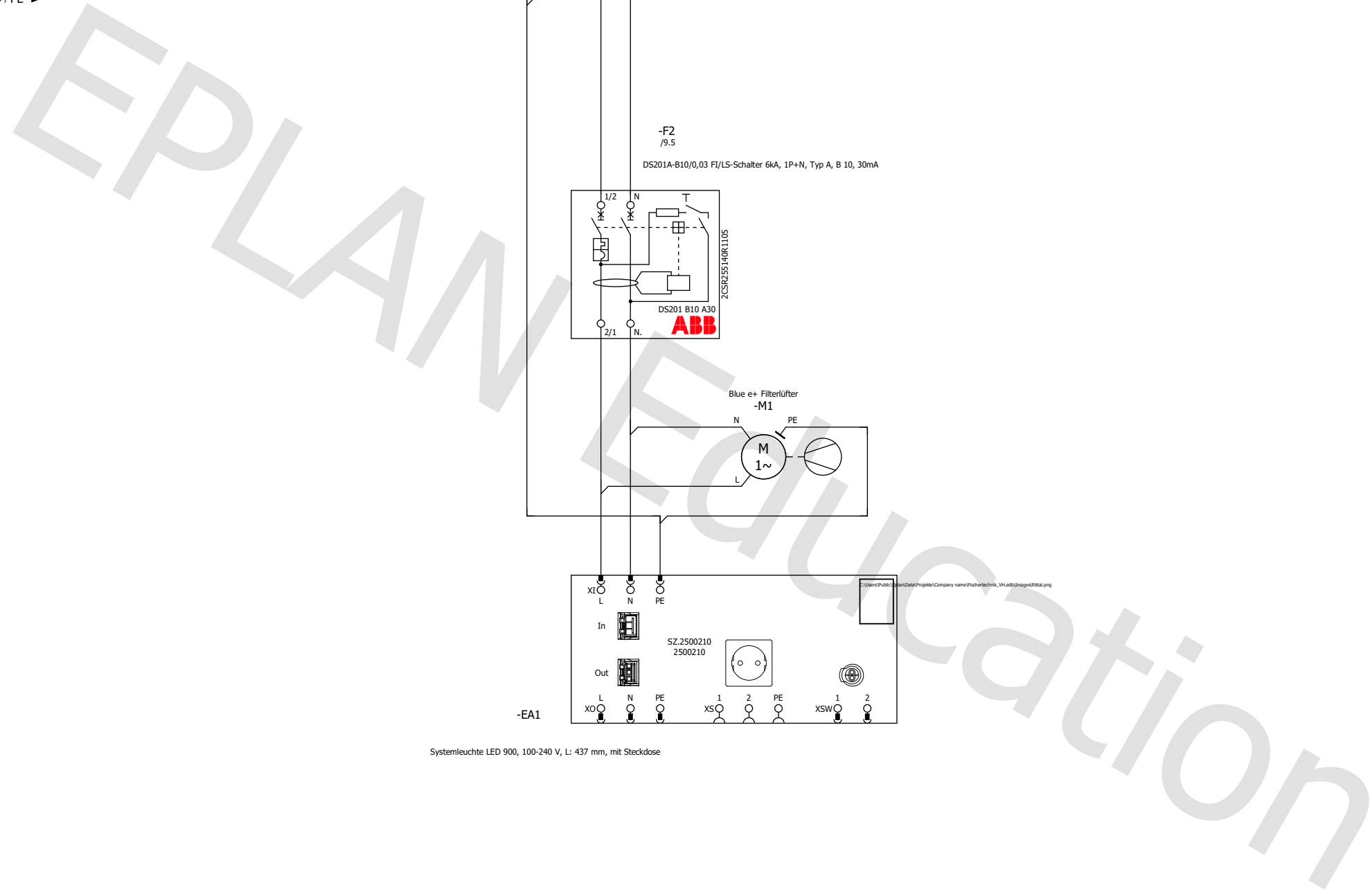

			Projektname Fischertechnik_VH	Projektnummer 010726	EPLAN GmbH & Co. KG	Schaltschrankbeleuchtung / Lüfter	=	&EFS
			Prägestation	Zeichnungsnummer				Schaltkreisdokumente
			Ersteller Volodymyr Hubanov	Geprüft von			+	Seite 2
Änderung	Datum	Name				Datum 03.07.2026 Bearb. ALFA		Blatt 5 von 21

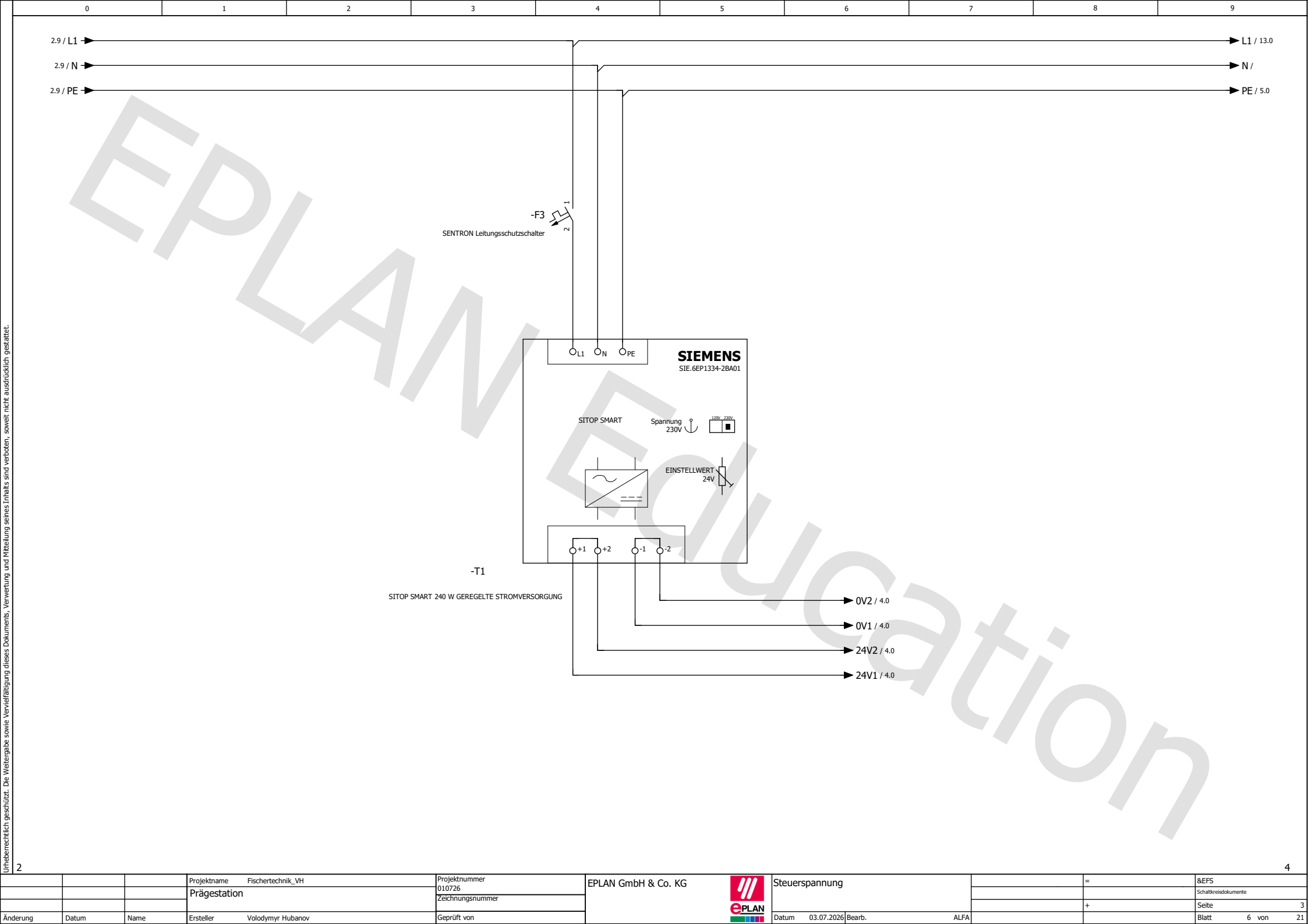

Urheberrechtlich geschützt. Die Weitergabe sowie Vervielfältigung dieses Dokuments, Verwertung und Mitteilung seines Inhalts sind verboten, soweit nicht ausdrücklich gestattet.

			Projektname	Fischertechnik_VH	Projektnummer	010726	EPLAN GmbH & Co. KG		Steuerspannung	=	&EFS					
			Prägestation		Zeichnungsnummer							Schaltkreisdokumente				
			Ersteller	Volodymyr Hubanov	Geprüft von				Datum	03.07.2026	Bearb.	ALFA	+	Seite	3	
												Blatt			6 von	21

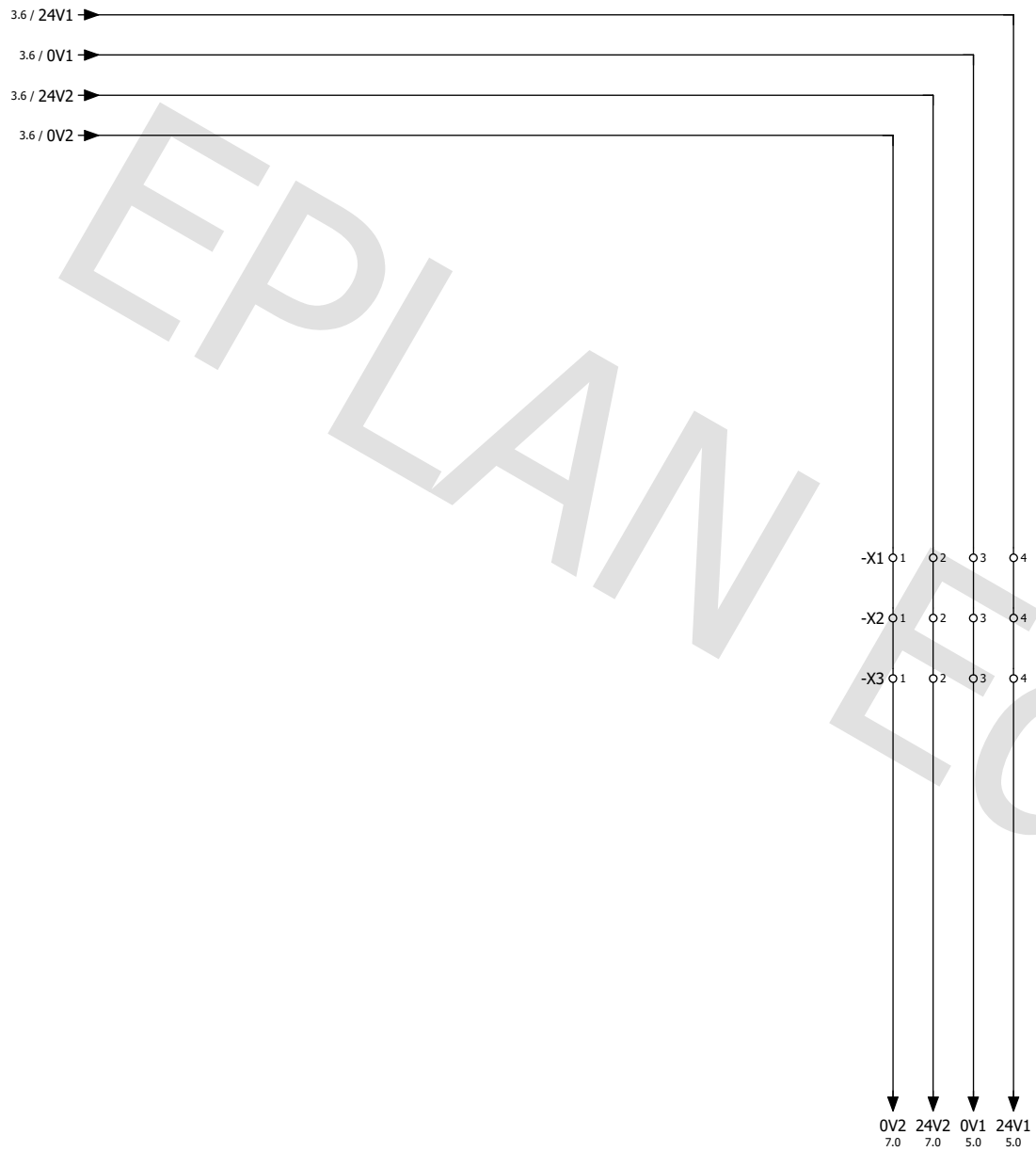

Urheberrechtlich geschützt. Die Weitergabe sowie Vervielfältigung dieses Dokuments, Verwertung und Mitteilung seines Inhalts sind verboten, soweit nicht ausdrücklich gestattet.

EPLAN Education

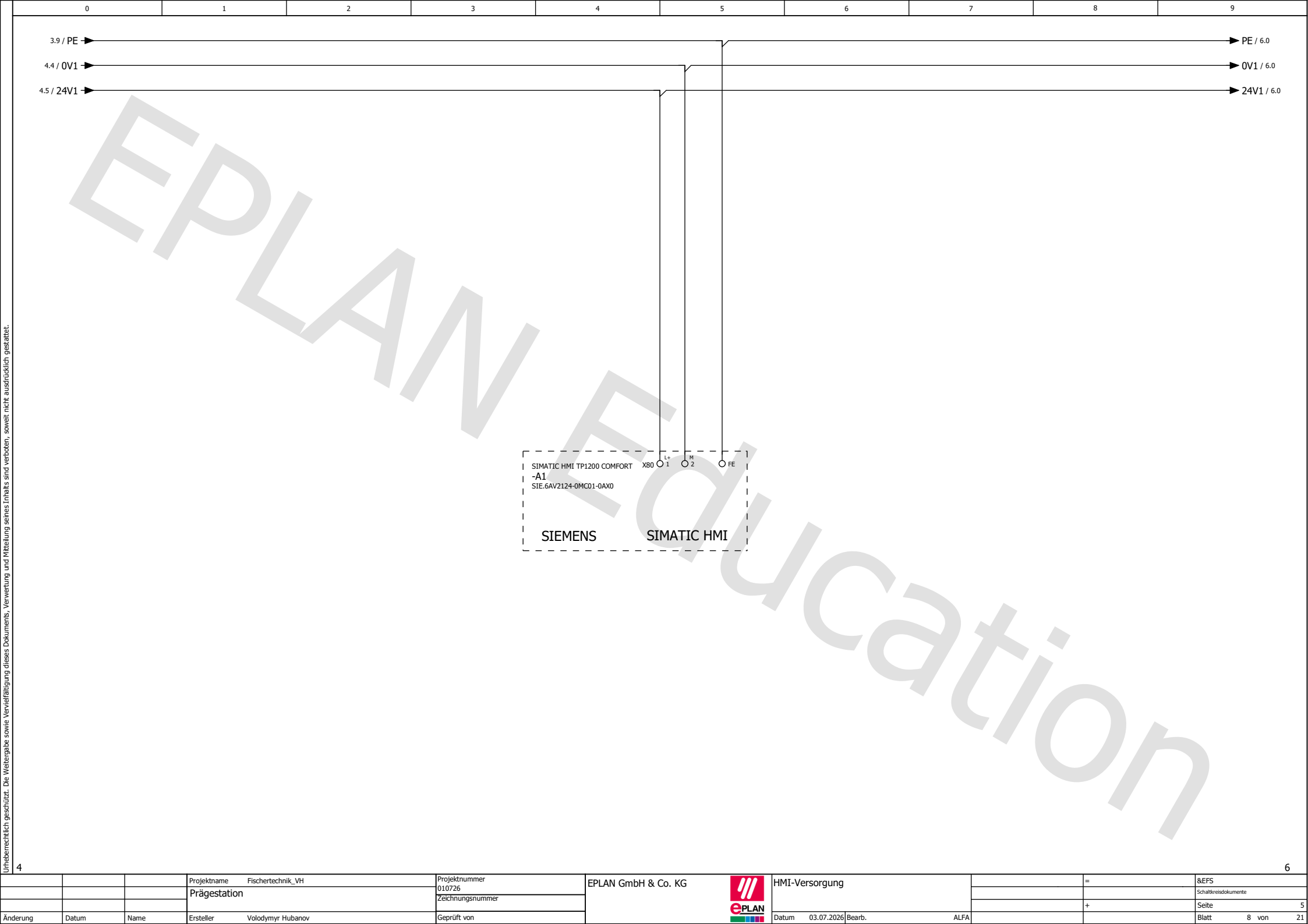

SIMATIC HMI TP1200 COMFORT X80 L+ M FE
 -A1
 SIE.6AV2124-0MC01-0AX0
 SIEMENS SIMATIC HMI

Urheberrechtlich geschützt. Die Weitergabe sowie Vervielfältigung dieses Dokuments, Verwertung und Mitteilung seines Inhalts sind verboten, soweit nicht ausdrücklich gestattet.

			Projektname Fischertechnik_VH	Projektnummer 010726	EPLAN GmbH & Co. KG	HMI-Versorgung	=	&EFS
			Prägestation	Zeichnungsnummer				Schaltkreisdokumente
			Ersteller Volodymyr Hubanov	Geprüft von		Datum 03.07.2026	Bearb.	ALFA
Änderung	Datum	Name						Blatt 8 von 21

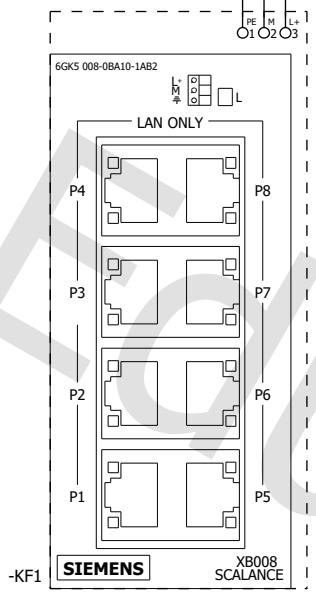
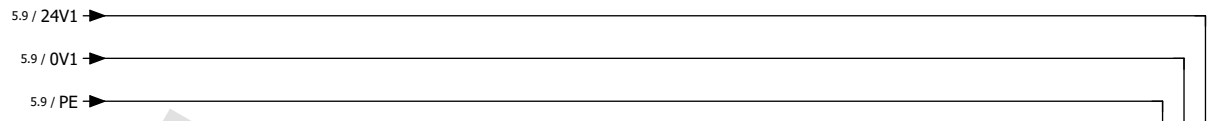

EPLAN

Application

Urheberrechtlich geschützt. Die Weitergabe sowie Vervielfältigung dieses Dokuments, Verwertung und Mitteilung seines Inhalts sind verboten, soweit nicht ausdrücklich gestattet.

			Projektname Fischertechnik_VH	Projektnummer 010726	EPLAN GmbH & Co. KG		Switch-Versorgung	=	&EFS
			Prägestation	Zeichnungsnummer					
Änderung	Datum	Name	Ersteller Volodymyr Hubanov	Geprüft von			Datum 03.07.2026 Bearb. ALFA	+	Seite 6
									Blatt 9 von 21

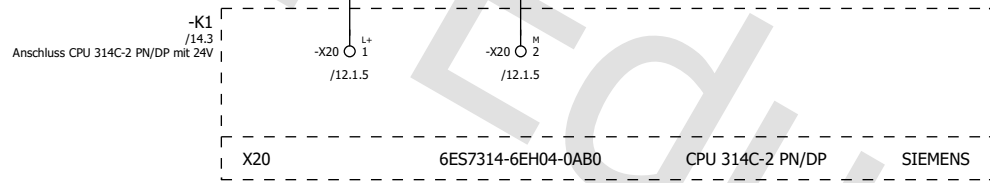
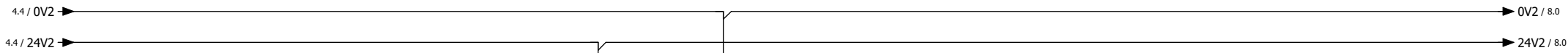

X20 6ES7314-6EH04-0AB0 CPU 314C-2 PN/DP SIEMENS

Urheberrechtlich geschützt. Die Weitergabe sowie Vervielfältigung dieses Dokuments, Verwertung und Mitteilung seines Inhalts sind verboten, soweit nicht ausdrücklich gestattet.

EPLAN Education

			Projektname	Fischertechnik_VH	Projektnummer	010726	EPLAN GmbH & Co. KG		CPU-Versorgung		=	&EFS			
			Prägestation		Zeichnungsnummer							Schaltkreisdokumente			
Änderung	Datum	Name	Ersteller	Volodymyr Hubanov	Geprüft von				Datum	03.07.2026	Bearb.	ALFA	+	Seite	7
												Blatt	10 von	21	

7.9 / 24V2 → 24V2 / 9.0
 7.9 / 0V2 → 0V2 / 9.0

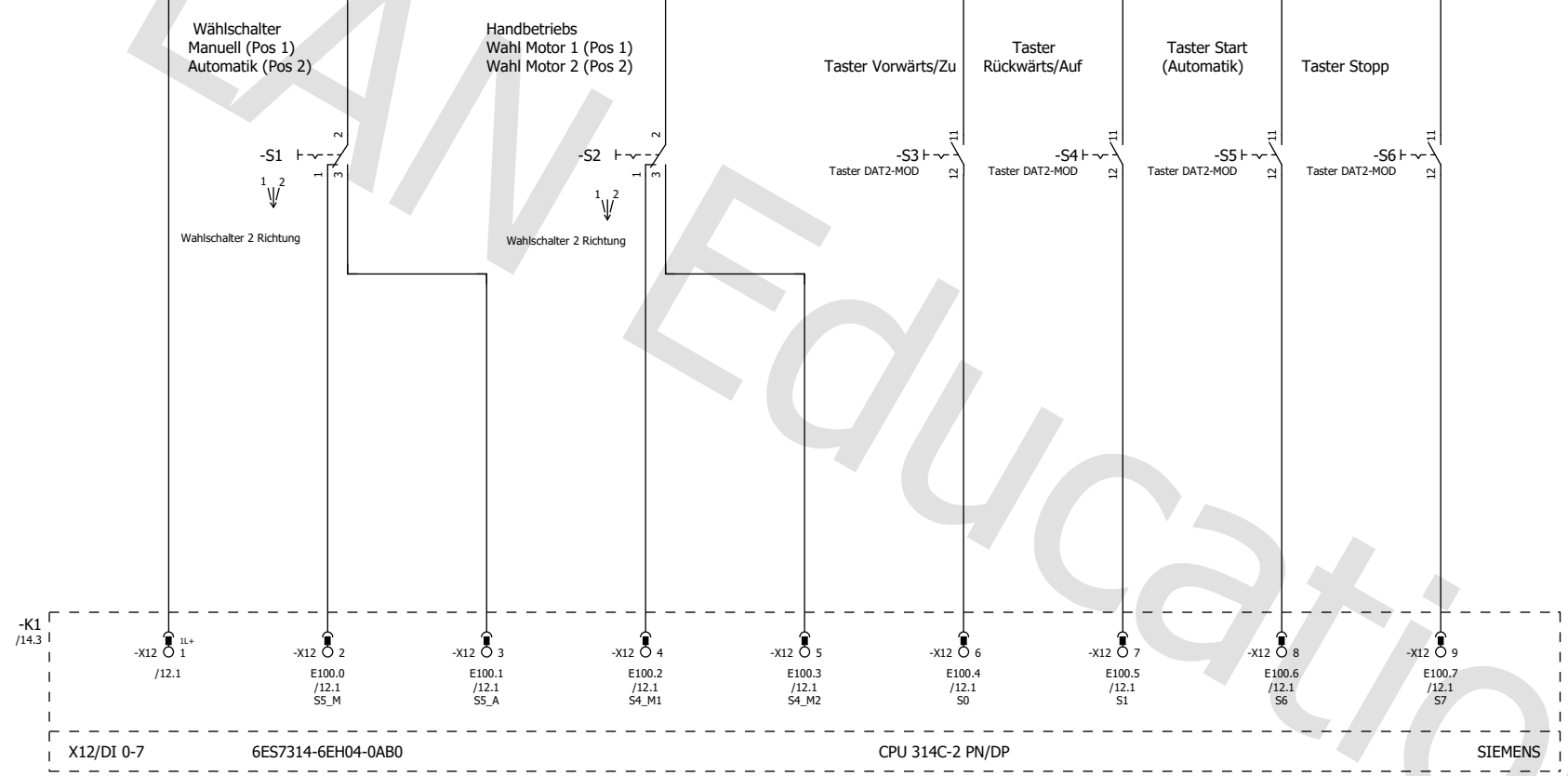

Wahlschalter-Man.(Pos1) Wahlschalter-Auto.(Pos2) Handbetriebs-WM1 (Pos1) Handbetriebs-WM2 (Pos 2) Taster Vorwärts/Zu Taster Rückwärts/Auf Taster Start (Automatik) Taster Stopp

Urheberrechtlich geschützt. Die Weitergabe sowie Vervielfältigung dieses Dokuments, Verwertung und Mitteilung seines Inhalts sind verboten, soweit nicht ausdrücklich gestattet.

			Projektname	Fischertechnik_VH	Projektnummer	010726	EPLAN GmbH & Co. KG	 Modul-Eingänge	=	&EFS				
			Prägestation		Zeichnungsnummer						Schaltkreisdokumente			
Änderung	Datum	Name	Ersteller	Volodymyr Hubanov	Geprüft von			Datum	03.07.2026	Bearb.	ALFA	+	Seite	8
											Blatt	11 von	21	

Urheberrechtlich geschützt. Die Weitergabe sowie Verfügbarmachung dieses Dokuments, Verwertung und Mitteilung seines Inhalts sind verboten, soweit nicht ausdrücklich gestattet.

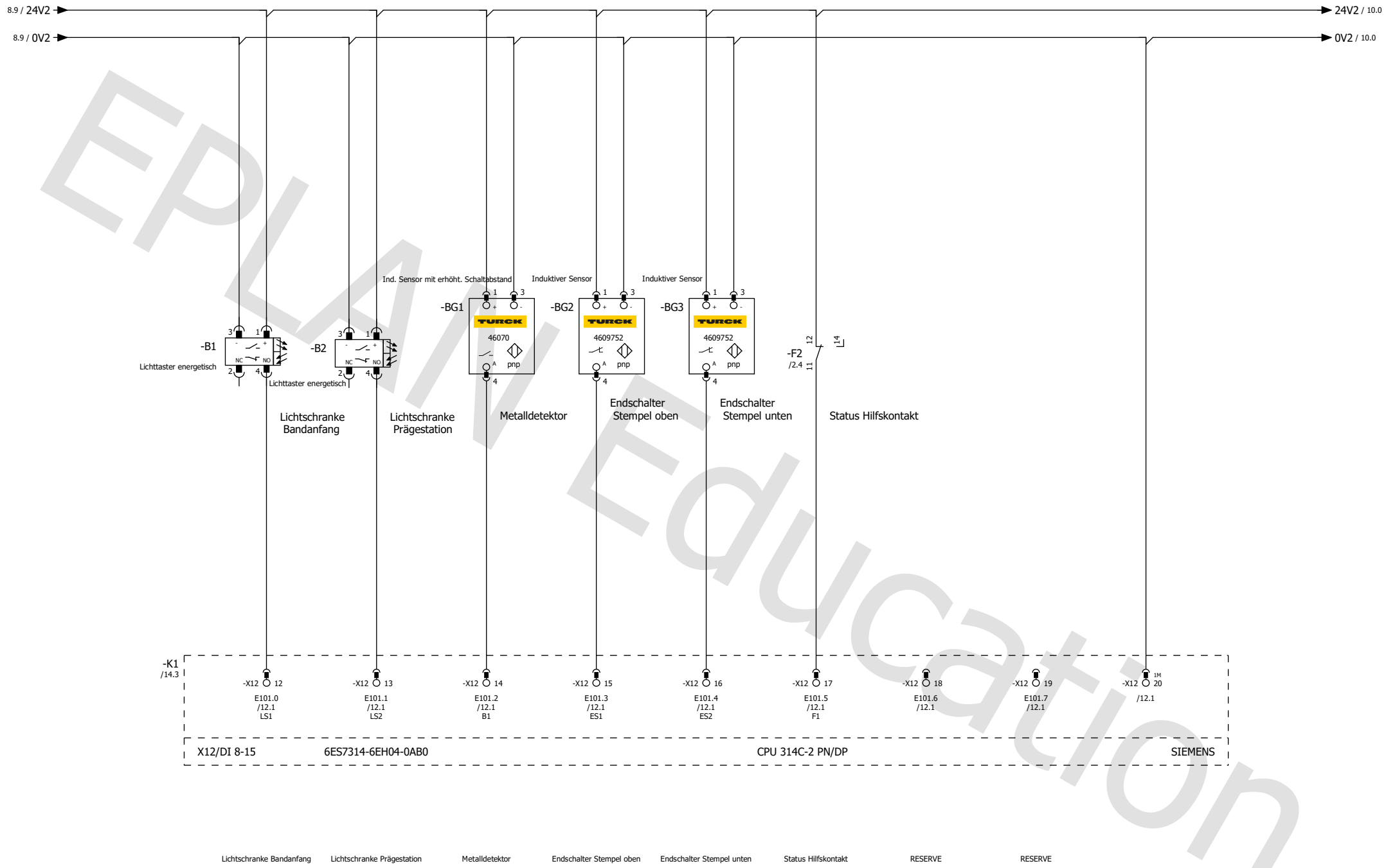

Lichtschranke Bandanfang Lichtschranke Prägestation Metalldetektor Endschalter Stempel oben Endschalter Stempel unten Status Hilfskontakt RESERVE RESERVE

			Projektname	Fischertechnik_VH	Projektnummer	010726	EPLAN GmbH & Co. KG		Modul-Eingänge	=	&EFS				
			Prägestation		Zeichnungsnummer							Schaltkreisdokumente			
Änderung	Datum	Name	Ersteller	Volodymyr Hubanov	Geprüft von				Datum	03.07.2026	Bearb.	ALFA	+	Seite	9
											Blatt	12 von	21		

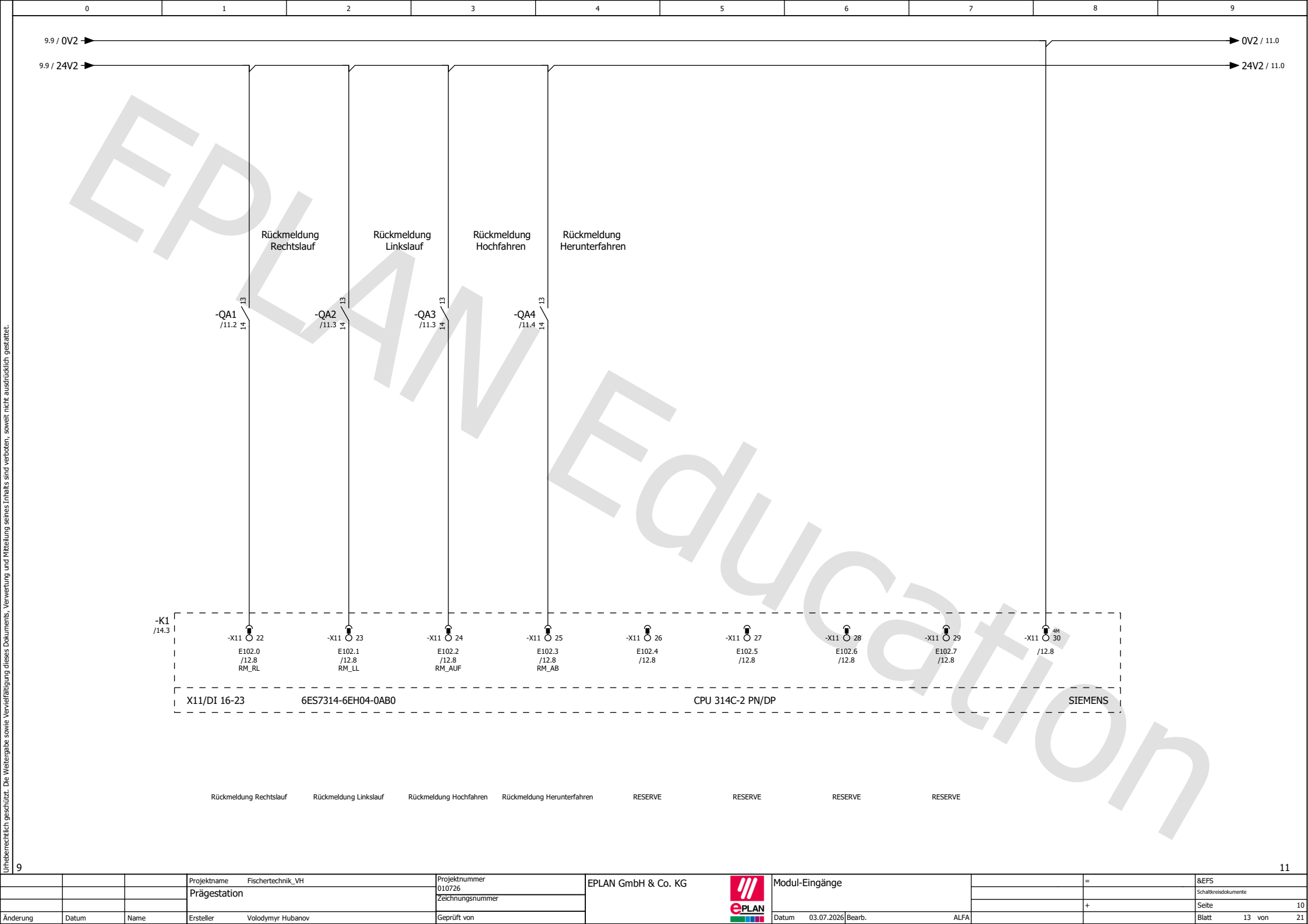

Urheberrechtlich geschützt. Die Weitergabe sowie Vervielfältigung dieses Dokuments, Verwertung und Mitteilung seines Inhalts sind verboten, soweit nicht ausdrücklich gestattet.

			Projektname	Fischertechnik_VH	Projektnummer	010726	EPLAN GmbH & Co. KG		Modul-Eingänge	=	&EFS				
			Prägestation		Zeichnungsnummer							Schaltkreisdokumente			
Änderung	Datum	Name	Ersteller	Volodymyr Hubanov	Geprüft von				Datum	03.07.2026	Bearb.	ALFA	+	Seite	10
												Blatt	13	von	21

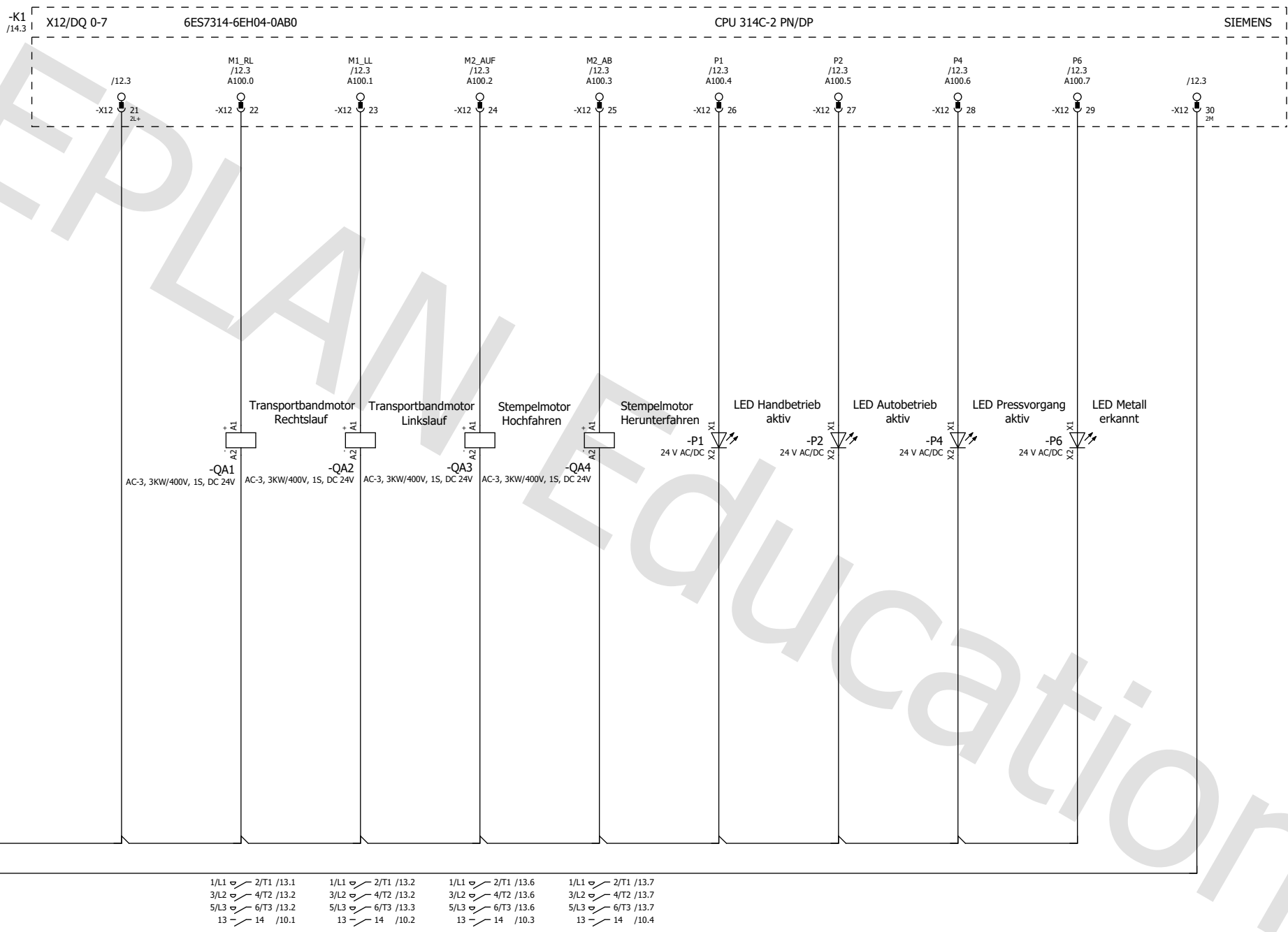

Unberreichlich geschützt. Die Weitergabe sowie Vervielfältigung dieses Dokuments, Verwertung und Mitteilung seines Inhalts sind verboten, soweit nicht ausdrücklich gestattet.

			Projektname Fischertechnik_VH	Projektnummer 010726	EPLAN GmbH & Co. KG	Modul-Ausgänge	=	&EFS	
			Prägestation	Zeichnungsnummer				Schaltkreisdokumente	
			Ersteller Volodymyr Hubanov	Geprüft von		Datum 03.07.2026	Bearb. ALFA	+	Seite 11
Änderung	Datum	Name							Blatt 14 von 21

Unberücksichtigt geschützt. Die Weitergabe sowie Vervielfältigung dieses Dokuments, Verwertung und Mitteilung seines Inhalts sind verboten, soweit nicht ausdrücklich gestattet.

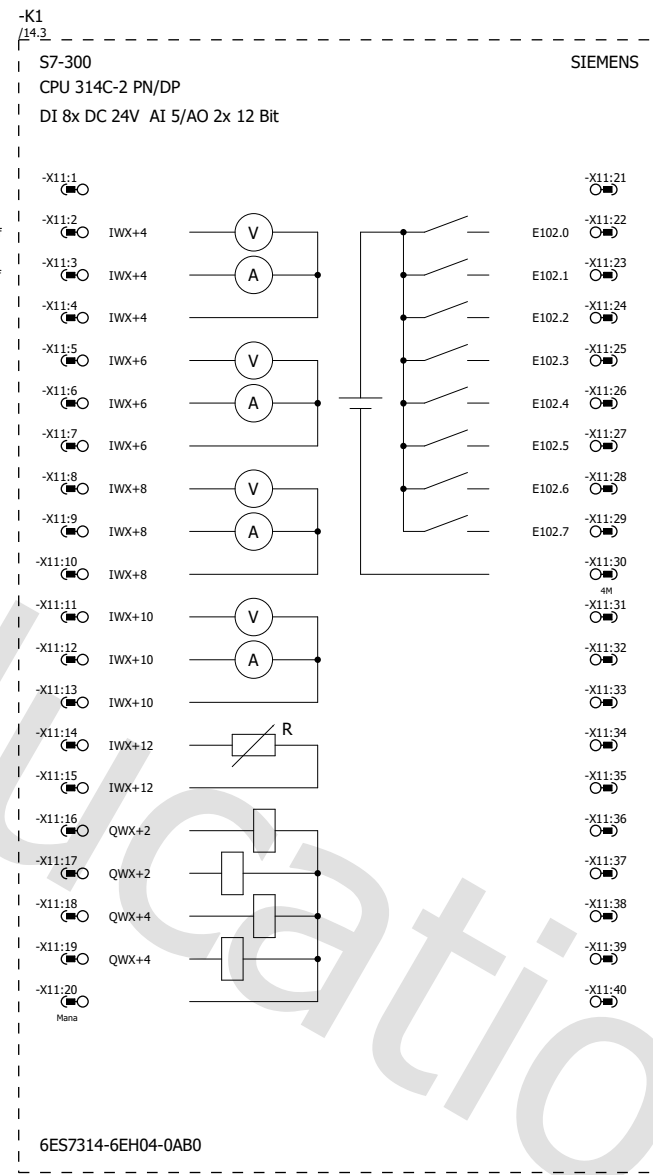
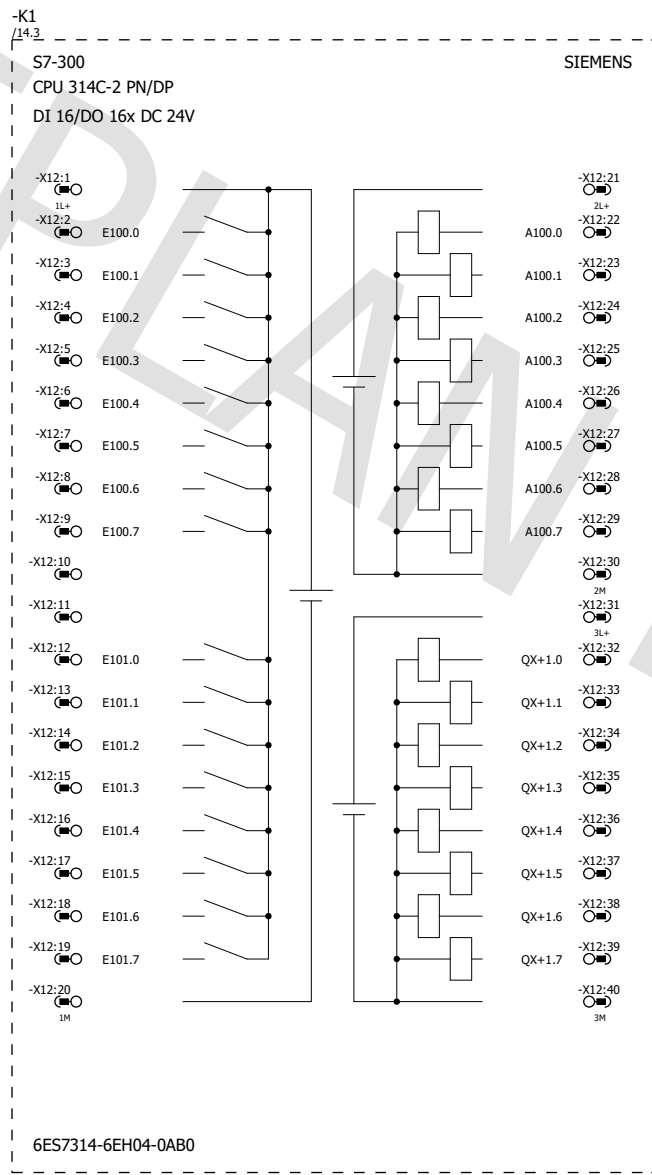

Urheberrechtlich geschützt. Die Weitergabe sowie Vervielfältigung dieses Dokuments, Verwertung und Mitteilung seines Inhalts sind verboten, soweit nicht ausdrücklich gestattet.

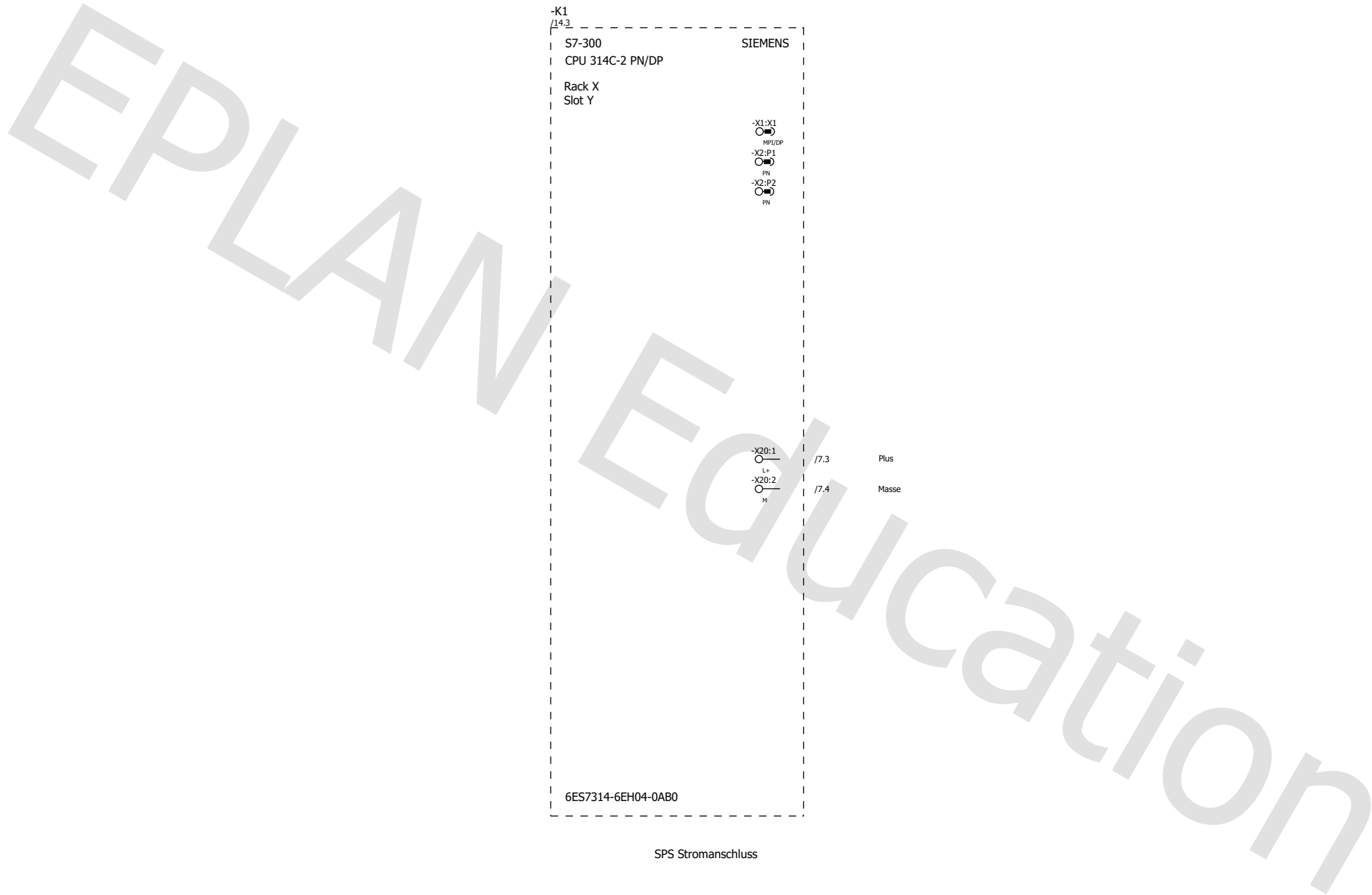

SPS Stromanschluss

			Projektname Fischertechnik_VH	Projektnummer 010726	EPLAN GmbH & Co. KG		SPS-Übersicht		=	&EFS
			Prägestation	Zeichnungsnummer						
			Ersteller Volodymyr Hubanov	Geprüft von			Datum 03.07.2026	Bearb.	ALFA	Seite 12.1
Änderung									+	Blatt 16 von 21

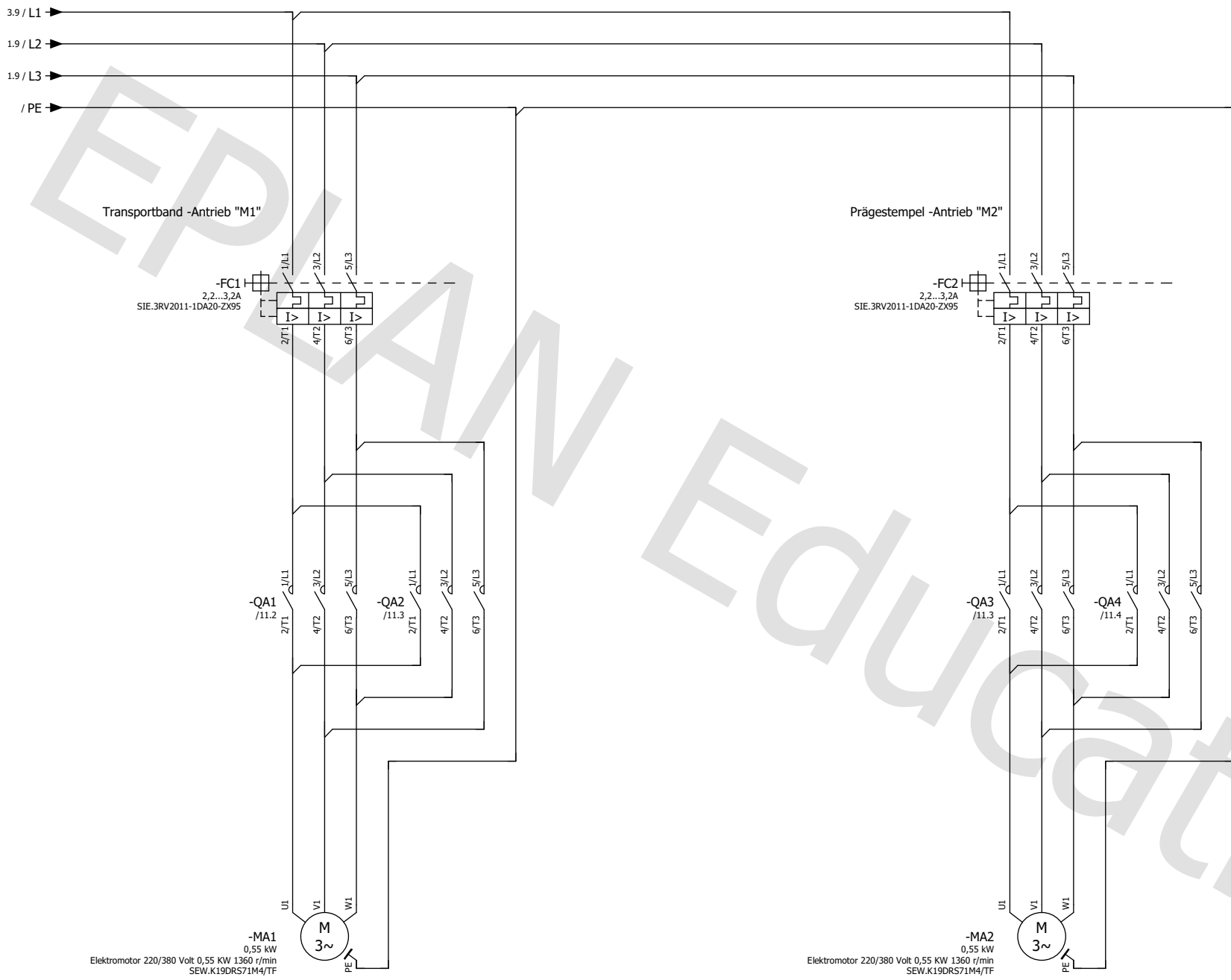

Urheberrechtlich geschützt. Die Weitergabe sowie Vervielfältigung dieses Dokuments, Verwertung und Mitteilung seines Inhalts sind verboten, soweit nicht ausdrücklich gestattet.

12.1

14

			Projektname	Fischertechnik_VH	Projektnummer	010726	EPLAN GmbH & Co. KG		Laststromkreis (Antriebe)		=	&EFS			
			Prägestation		Zeichnungsnummer									Schaltkreisdokumente	
Änderung	Datum	Name	Ersteller	Volodymyr Hubanov	Geprüft von				Datum	03.07.2026	Bearb.	ALFA	+	Seite	13
												Blatt	17	von	21

Urheberrechtlich geschützt. Die Weitergabe sowie Vervielfältigung dieses Dokuments, Verwertung und Mitteilung seines Inhalts sind verboten, soweit nicht ausdrücklich gestattet.

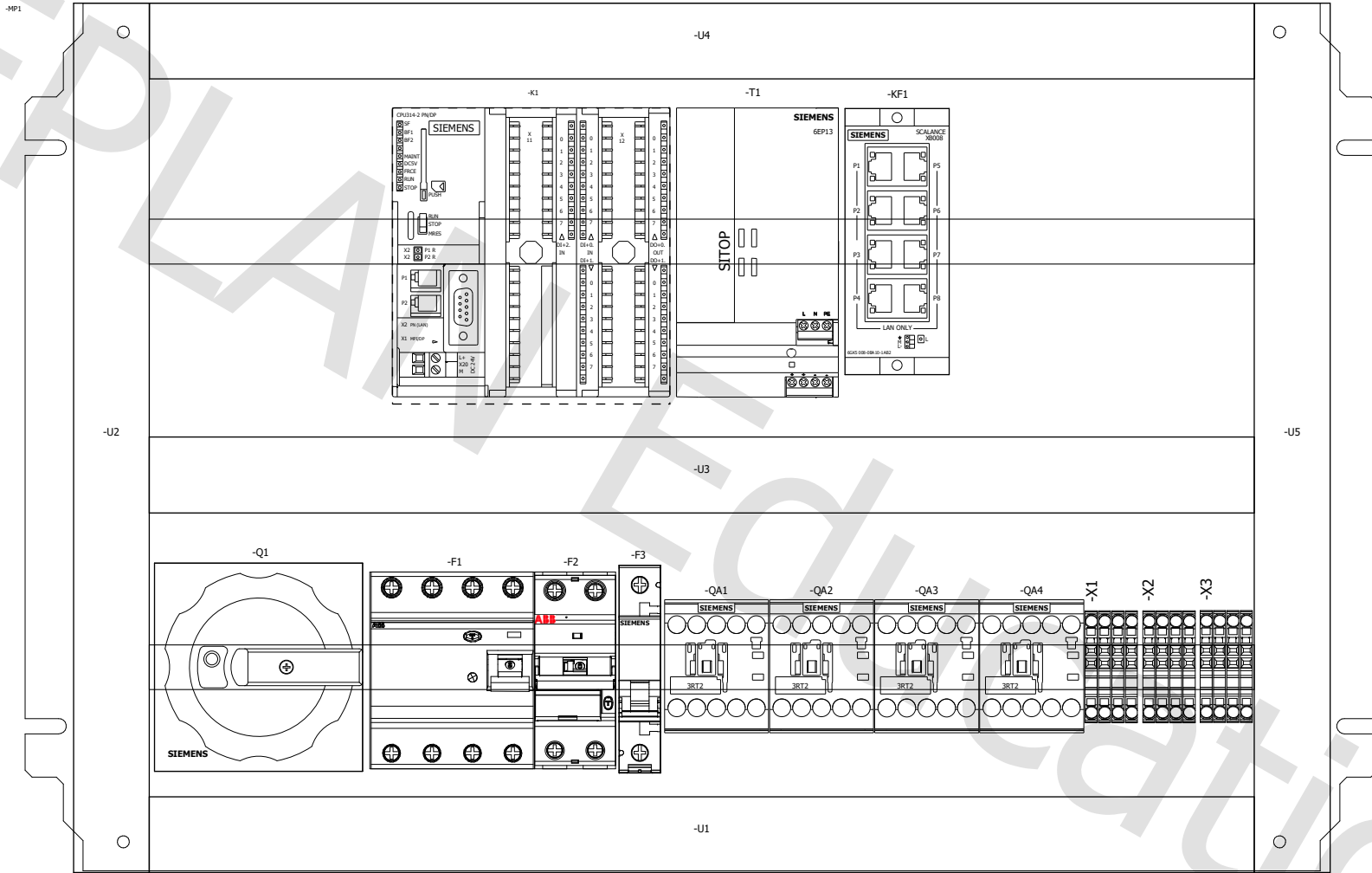

			Projektname	Fischertechnik_VH	Projektnummer	010726	EPLAN GmbH & Co. KG	 Montageplatte	=	&EFS			
			Prägestation		Zeichnungsnummer				+	Schaltkreisdokumente			
Änderung	Datum	Name	Ersteller	Volodymyr Hubanov	Geprüft von		Datum	03.07.2026	Bearb.	user	Seite	14	
										Blatt	18	von	21

Artikelstückliste

F01_001

Betriebsmittelkennzeichen	Menge	Bezeichnung	Typnummer	Lieferant	Artikelnummer
-A1	1	SIMATIC HMI TP1200 COMFORT	6AV2124-0MC01-0AX0		SIE.6AV2124-0MC01-0AX0
-B1	1	Lichttaster energetisch	BOS 18M-PA-RD21-S4		BAL.BOS01CA
-B2	1	Lichttaster energetisch	BOS 18M-PA-RD21-S4		BAL.BOS01CA
-BG1	1	Induktiver Sensor mit erhöhtem Schaltabstand	B14-M12-AP6X-H1141		TUR.46070
-BG2	1	Induktiver Sensor	B11-EG05-RP6X-V1331		TUR.4609752
-BG3	1	Induktiver Sensor	B11-EG05-RP6X-V1331		TUR.4609752
-EA1	1	Systemleuchte LED 900, 100-240 V, L: 437 mm, mit Steckdose	SZ.2500210	RIT	RIT.2500210
-F1	1	FI-Schutzschalter 4P,Typ A,25A,30mA	F204 A-25/0,03		ABB.2CSF204101R1250
-F2	1	DS201A-B10/0,03 FI/LS-Schalter 6kA, 1P+N, Typ A, B 10, 30mA	DS201 B10 A30	ABB	ABB.2CSR255140R1105
-F3	1	SETRON Leitungsschutzschalter	5SY4106-6		SIE.5SY4106-6
-FC1	1	LEISTUNGSSCHALTER FEDERZUGANSCHL. 3,2A	3RV2011-1DA20-Z X95	SIE	SIE.3RV2011-1DA20-ZX95
-FC2	1	LEISTUNGSSCHALTER FEDERZUGANSCHL. 3,2A	3RV2011-1DA20-Z X95	SIE	SIE.3RV2011-1DA20-ZX95
-K1	1	CPU 314C-2 PN/DP	6ES7314-6EH04-0AB0	SIE	SIE.6ES7314-6EH04-0AB0
-KF1	1	SCALANCE XB008	6GK5008-0BA10-1AB2		SIE.6GK5008-0BA10-1AB2
-M1	1	Blue e+ Filterlüfter	SK.3237700		RIT.3237700
-MA1	1	Drehstrommotor	K19DRS71M4/TF	SEW	SEW.K19DRS71M4/TF
-MA2	1	Drehstrommotor	K19DRS71M4/TF	SEW	SEW.K19DRS71M4/TF
-MP1	1	Montageplatte	KX.1572800		RIT.1572800
-P1	1	LEUCHTMELDER, ROT	3SU1102-6AA20-1AA0	SIE	SIE.3SU1102-6AA20-1AA0
-P2	1	LEUCHTMELDER, ROT	3SU1102-6AA20-1AA0	SIE	SIE.3SU1102-6AA20-1AA0
-P4	1	LEUCHTMELDER, ROT	3SU1102-6AA20-1AA0	SIE	SIE.3SU1102-6AA20-1AA0
-P6	1	LEUCHTMELDER, ROT	3SU1102-6AA20-1AA0	SIE	SIE.3SU1102-6AA20-1AA0
-PE	1	Potentialverteilerklemme	AMG XMD EX		WEI.2495080000
-Q1	1	Lasttrennschalter 3LD, Not-Aus-Schalter	3LD2504-0TK53	SIE	SIE.3LD2504-0TK53
-QA1	1	SCHUETZ,AC3:3KW 1S DC24V,STEH	3RT2015-1BB41-1AA0	SIE	SIE.3RT2015-1BB41-1AA0
-QA2	1	SCHUETZ,AC3:3KW 1S DC24V,STEH	3RT2015-1BB41-1AA0	SIE	SIE.3RT2015-1BB41-1AA0
-QA3	1	SCHUETZ,AC3:3KW 1S DC24V,STEH	3RT2015-1BB41-1AA0	SIE	SIE.3RT2015-1BB41-1AA0
-QA4	1	SCHUETZ,AC3:3KW 1S DC24V,STEH	3RT2015-1BB41-1AA0	SIE	SIE.3RT2015-1BB41-1AA0
-S1	1	Frontelement für Wahlschalter	PHT22-SS		PXC.1108735
-S2	1	Frontelement für Wahlschalter	PHT22-SS		PXC.1108735
-S3	1	Taster	DT-GN-10	BSP	DT-GN-10
-S4	1	Taster	DT-GN-10	BSP	DT-GN-10
-S5	1	Taster	DT-GN-10	BSP	DT-GN-10
-S6	1	Taster	DT-GN-10	BSP	DT-GN-10
-T1	1	SITOP SMART 240 W GEREGLTE STROMVERSORGUNG	6EP1334-2BA01	SIE	SIE.6EP1334-2BA01
-U1	1	Verdrahtungskanal	LKVH 50037		OBO.6178582
-U2	1	Verdrahtungskanal	LKVH 50037		OBO.6178582
-U3	1	Verdrahtungskanal	LKVH 50037		OBO.6178582
-U4	1	Verdrahtungskanal	LKVH 50037		OBO.6178582
-U5	1	Verdrahtungskanal	LKVH 50037		OBO.6178582
-X1	4	Durchgangsreihenklemme	2002-1201		WAGO.2002-1201
-X2	4	Durchgangsreihenklemme	2002-1201		WAGO.2002-1201
-X3	4	Durchgangsreihenklemme	2002-1201		WAGO.2002-1201

Unberücksichtigt geschützt. Die Weitergabe sowie Vervielfältigung dieses Dokuments, Verwertung und Mitteilung seines Inhalts sind verboten, soweit nicht ausdrücklich gestattet.

&EFS/14

4

			Projektname Fischertechnik_VH	Projektnummer 010726	EPLAN GmbH & Co. KG	 Artikelstückliste	=	&EPC
			Prägestation	Zeichnungsnummer				Stücklisten
Änderung	Datum	Name	Ersteller Volodymyr Hubanov	Geprüft von		Datum 03.07.2026 Bearb.	+	Seite 3
							ALFA	Blatt 19 von 21

Artikelsummenstückliste

F02_001

Bestellnummer	Menge	Beschreibung Bezeichnung	Typnummer Artikelnummer	Hersteller Lieferant	Einzelpreis	Gesamtpreis	Pos.
6AV2124-0MC01-0AX0	1 Stück	SIMATIC HMI TP1200 COMFORT	6AV2124-0MC01-0AX0 SIE.6AV2124-0MC01-0AX0	SIE	0,00	0,00	
BOS01CA	2 Stück	Lichttaster energetisch	BOS 18M-PA-RD21-S4 BAL.BOS01CA	BAL	0,00	0,00	
46070	1 Stück	Induktiver Sensor mit erhöhtem Schaltabstand	BI4-M12-AP6X-H1141 TUR.46070	TUR	0,00	0,00	
4609752	2 Stück	Induktiver Sensor	BI1-EG05-RP6X-V1331 TUR.4609752	TUR	0,00	0,00	
2500210	1 St.	Systemleuchte LED 900, 100-240 V, L: 437 mm, mit Steckdose	SZ.2500210 RIT.2500210	RIT RIT	0,00	0,00	
2CSF204101R1250	1 Stück	FI-Schutzschalter 4P, Typ A, 25A, 30mA	F204 A-25/0,03 ABB.2CSF204101R1250	ABB	0,00	0,00	
2CSR255140R1105	1 PCE	DS201A-B10/0,03 FI/LS-Schalter 6kA, 1P+N, Typ A, B 10, 30mA	DS201 B10 A30 ABB.2CSR255140R1105	ABB ABB	0,00	0,00	
5SY4106-6	1 Stück	SETRON Leitungsschutzschalter	5SY4106-6 SIE.5SY4106-6	SIE	0,00	0,00	
3RV2011-1DA20-Z X95	2	LEISTUNGSSCHALTER FEDERZUGANSCHL. 3,2A	3RV2011-1DA20-Z X95 SIE.3RV2011-1DA20-ZX95	SIE SIE	0,00	0,00	
6ES7314-6EH04-0AB0	1	CPU 314C-2 PN/DP	6ES7314-6EH04-0AB0 SIE.6ES7314-6EH04-0AB0	SIE SIE	0,00	0,00	
6GK5008-0BA10-1AB2	1 Stück	SCALANCE XB008	6GK5008-0BA10-1AB2 SIE.6GK5008-0BA10-1AB2	SIE	0,00	0,00	
3237700	1 Stück	Blue e+ Filterlüfter	SK.3237700 RIT.3237700	RIT	0,00	0,00	
K19DRS71M4/TF	2 Stück	Drehstrommotor	K19DRS71M4/TF SEW.K19DRS71M4/TF	SEW SEW	0,00	0,00	
1572800	1 Stück	Montageplatte	KX.1572800 RIT.1572800	RIT	0,00	0,00	
3SU1102-6AA20-1AA0	4	LEUCHTMELDER, ROT	3SU1102-6AA20-1AA0 SIE.3SU1102-6AA20-1AA0	SIE SIE	0,00	0,00	
2495080000	1 Stück	Potentialverteilerklemme	AMG XMD EX WEI.2495080000	WEI	0,00	0,00	
3LD2504-0TK53	1	Lasttrennschalter 3LD, Not-Aus-Schalter	3LD2504-0TK53 SIE.3LD2504-0TK53	SIE SIE	0,00	0,00	
3RT2015-1BB41-1AA0	4	SCHUETZ,AC3:3KW 1S DC24V,STEH	3RT2015-1BB41-1AA0 SIE.3RT2015-1BB41-1AA0	SIE SIE	0,00	0,00	
1108735	2 Stück	Frontelement für Wahlschalter	PHT22-SS PXC.1108735	PXC	0,00	0,00	

Urheberrechtlich geschützt. Die Weitergabe sowie Vervielfältigung dieses Dokuments, Verwertung und Mitteilung seines Inhalts sind verboten, soweit nicht ausdrücklich gestattet.

			Projektname Fischertechnik_VH	Projektnummer 010726	EPLAN GmbH & Co. KG	 Artikelsummenstückliste 1 Blatt	=	&EPC
			Prägestation	Zeichnungsnummer				Stücklisten
Änderung	Datum	Name	Ersteller Volodymyr Hubanov	Geprüft von		Datum 03.07.2026 Bearb. ALFA	+	Seite 4
								Blatt 20 von 21

Artikelsummenstückliste

F02_001

Bestellnummer	Menge	Beschreibung Bezeichnung	Typnummer Artikelnummer	Hersteller Lieferant	Einzelpreis	Gesamtpreis	Pos.
DT-GN-10	4	Taster	DT-GN-10 DT-GN-10	BSP BSP	0,00	0,00	
6EP13342BA01	1	SITOP SMART 240 W GEREGLTE STROMVERSORGUNG	6EP1334-2BA01 SIE.6EP1334-2BA01	SIE SIE	0,00	0,00	
6178582	5 Meter	Verdrahtungskanal	LKVH 50037 OBO.6178582	OBO	0,00	0,00	
2002-1201	12 Stück	Durchgangsreihenklemme	2002-1201 WAGO.2002-1201	WAGO	0,00	0,00	

Urheberrechtlich geschützt. Die Weitergabe sowie Vervielfältigung dieses Dokuments, Verwertung und Mitteilung seines Inhalts sind verboten, soweit nicht ausdrücklich gestattet.

4

			Projektname Fischertechnik_VH	Projektnummer 010726	EPLAN GmbH & Co. KG	 Artikelsummenstückliste 2 Blatt	=	&EPC
			Prägestation	Zeichnungsnummer				Stücklisten
Änderung	Datum	Name	Ersteller Volodymyr Hubanov	Geprüft von		Datum 03.07.2026 Bearb. ALFA	+	Seite 4.1
								Blatt 21 von 21